

Labotom-5

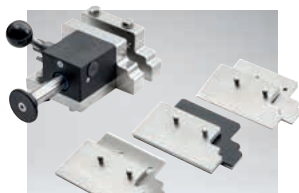

附件

产品编号:

快速夹持装置

用于固定工件。将安装在切割轮左侧。
配备支撑块。最大夹持宽度:50毫米。

06316912



垂直夹持装置

用于在切割台上夹持形状不规则的工件。夹持高度可调,最高可达58毫米。
配备操作钥匙和一个扁平夹持压头。用于10毫米T形槽。

05116905

用于垂直夹持装置的旋转压头

1组4个用于垂直夹持装置的多形旋转压头(05046904、05116905或05036915)。

05116911

臂杆

用于延长垂直夹持装置的臂(05036915、05046904和05116905)

05046906



垂直快速夹持装置

用于固定工件。将安装在切割轮左侧。
最大夹持宽度:50毫米

06316922



用于垂直快速夹持装置的单个棱柱

用于对圆柱形和椭圆形工件进行最佳夹持的卡爪块。
与垂直快速夹持装置配套使用,适用于10毫米T形槽,(05876925)。

05876926



弹簧夹

用于固定工件。配备支撑块。安装在Discotom-60/-65、
Discotom-6和Labotom-5的切割轮右侧。适用于10毫米T形槽。

05136903



固定座

带楔形榫头夹的试样夹具座。40毫米手动定位。适用于10毫米T形槽。

05876927



试样夹具座CATFF 04946904

泪滴型,带开口。
适合直径15-40毫米的工件。



试样夹具座CATTY 04946905

带7颗用于不规则工件的螺丝。
最大宽度40毫米。



试样夹具座CATSI 04946903

一般用途。
最大开口:60毫米。



试样夹具座CATRE 04946907

适合圆柱型工件。
最大开口直径40毫米。



安全扩展盒

用于在切割较长工件时扩展切割室。
将安装在Labotom-5左侧。
适合以下最大尺寸的工件(高x宽):直径90 mm (3.5")或120 x 42 mm (4.7" x 1.7")
尺寸(宽x深x高):652 x 120 x 95 mm (6.5" x 4.7" x 3.7")

06046903

有关夹持工具和切割轮的详细信息,请参阅相应的产品宣传册。

技术数据

切割轮

尺寸	直径250 mm (10")
心轴尺寸	直径32 mm (1.26")
转速(怠速运转)	2845 rpm (50 Hz) / 3450 rpm (60 Hz)
切割能力*	直径90 mm (3.5")或42 x 120 mm (1.7" x 4.7")

切割台

宽	316 mm (12.4")
长	225 mm (8.9")
T形槽	10 mm

切割机电源	额定载荷 S3 (60%)	间歇工作载荷 S3 (15 %)	熔断器
3 x 200 V / 50 Hz	2.2 kW (3.0 HP)	3.2 kW (4.3 HP)	40 A
3 x 200 - 210 V / 60 Hz	2.6 kW (3.5 HP)	3.2 kW (4.3 HP)	30 A
3 x 220 - 230 V / 50 Hz	2.2 kW (3.0 HP)	3.2 kW (4.3 HP)	40 A
3 x 220 - 240 V / 60 Hz	2.6 kW (3.5 HP)	3.2 kW (4.3 HP)	30 A
3 x 380 - 415 V / 50 Hz	2.2 kW (3.0 HP)	3.2 kW (4.3 HP)	40 A
3 x 380 - 415 V / 60 Hz	2.6 kW (3.5 HP)	3.2 kW (4.3 HP)	30 A
3 x 460 - 480 V / 60 Hz	2.6 kW (3.5 HP)	3.2 kW (4.3 HP)	30 A

尺寸

宽度	700 mm (27.6")
宽度(带手柄和清洗枪)	960 mm (37.8")
深度	760 mm (29.9")
深度(带插头)	808 mm (31.8")
机器高度	440 mm (17.3")
手柄高度	520 mm (20.5")
打开防护罩时的高度	942 mm (37.1")
重量	75 kg (165磅)

周围温度	5 - 40 °C (41-104 °F)
------	-----------------------

湿度	相对湿度 35 - 85%, 不凝结
----	--------------------

* 实际切割能力取决于特定的工件尺寸、切割轮及夹紧方法。

技术参数

Labotom-5

手动切割机。电机功率2.2/2.6 kW (3.0 / 3.5 HP)。适用于250毫米 (10")切割轮。

使用带10毫米T形槽的切割台。循环冷却装置(05766xxx)和夹持工具要单独订购。可以使用选配工作台装置(06266101)。在Struers网站上的数字耗材目录中包含有一份切割轮选择指南。

产品编号:	电源
06046229	3 x 200 V / 50 Hz
06046230	3 x 200-210 V / 60 Hz
06046235	3 x 220-230 V / 50 Hz
06046236	3 x 220-240 V / 60 Hz
06046246	3 x 380-415 V / 50 Hz
06046247	3 x 380-415 V / 60 Hz
06046254	3 x 460-480 V / 60 Hz

Struers产品不断研发升级。

因此，Struers保留改进产品的权利，恕不另行通知。

Labotom-15

切割规格 - Labotom-15

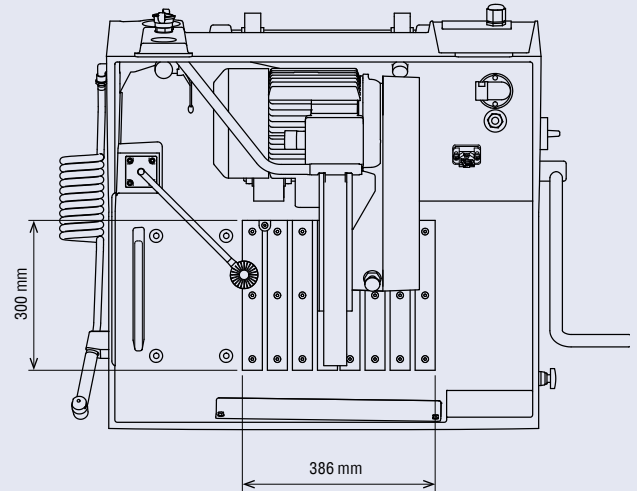
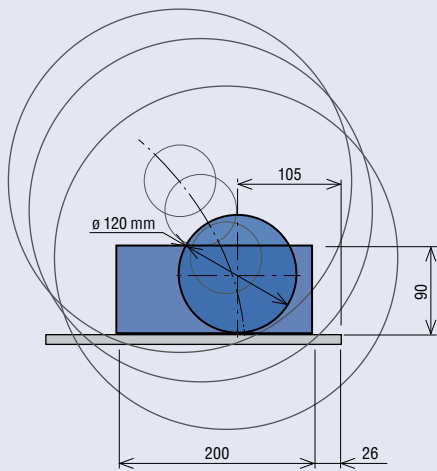

技术数据

切割轮

尺寸	350 mm / 14" dia.
轴尺寸	32 mm / 1.26" dia.
转速	2350 rpm
切割容量	120 mm dia. / 4.7" dia. or 90 x 200 mm / 3.5" x 8"

切割台

宽	300 mm / 11.8"
长	386 mm / 15.2"
T型槽	10 mm

切割电机

电压	额定负载S1	间歇负载S3(15%)	保险丝
3 x 200 V / 50 Hz	5.2 kW / 7.0 HP	7.5 kW / 10 HP	50 A
3 x 200 - 210 V / 60 Hz	6.3 kW / 8.3 HP	8.5 kW / 11.4 HP	50 A
3 x 220 - 230 V / 50 Hz	5.2 kW / 7.0 HP	7.5 kW / 10 HP	50 A
3 x 220 - 240 V / 60 Hz	6.3 kW / 8.3 HP	8.5 kW / 11.4 HP	50 A
3 x 380 - 415 V / 50 Hz	5.2 kW / 7.0 HP	7.5 kW / 10 HP	40 A
3 x 460 - 480 V / 60 Hz	6.3 kW / 8.3 HP	8.5 kW / 11.4 HP	40 A

尺寸

宽	870 mm / 34.3"
带手柄宽	1086 mm / 42.8"
深	877 mm / 34.5"
高	660 mm / 26"
打开罩盖后高	1045 mm / 41.1"
重量	180 kg / 397 lbs

噪音指数 70 dBA, 空转, 距离为1.0 m / 39.4"

环境温度 5 - 40 °C / 41-104 °F

湿度 0 - 95 % RH, 非凝结

安全性 请参阅符合性声明

规格

手动切割机, 电机动力5.2 / 6.3 kW (7.0 / 8.3 HP)。使用350 mm (14")直径切割轮。10mm T型槽切割台。

循环冷却装置 (057667xx), 快速夹持装置 (05876909), 直立夹持装置 (05876925), 弹簧夹 (05136903) 和垂直夹紧装置 (05116905), 须分别单独订购。

可选用工作台(06266101)。

产品号码

06056129	3 x 200 V / 50 Hz
06056130	3 x 200-210 V / 60 Hz
06056135	3 x 220-230 V / 50 Hz
06056136	3 x 220-240 V / 60 Hz
06056146	3 x 380-415 V / 50 Hz
06056154	3 x 460-480 V / 60 Hz

电压

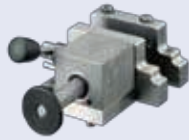

附件和耗材

产品号码

快速夹持装置

用于固定工件。被安装在切割轮的左侧。
配有逆止器。最大夹持宽度：50mm。

05876909



垂直夹持装置

用于不规则形状工件在切割台上的夹持。
夹持高度可调至58 mm。配有操作键和一个平底夹持履。
用于10 mm T型槽。

05116905

用于垂直夹持装置的旋转履

用于垂直夹持装置的4个多形旋转履
(05046904, 05116905 or 05036915)

05116911

延伸臂

垂直夹持装置的延伸臂 (05036915, 05046904 and 05116905)

05046906



用于10 mm T型槽的垫板

夹持高的工件时用于提升垂直夹持装置。
增加夹持高度至60 mm。

05116910

垂直快速夹持装置

用于固定工件。被安装在切割轮的左侧。
最大夹持宽度：50 mm

05876925



高垂直快速夹持装置

用于固定工件。被安装在切割轮的左侧。
最大夹持宽度：75 mm

05876933



用于垂直快速夹持装置的单棱镜

圆筒形和椭圆形工件的最佳夹持颌块。
和垂直快速夹持装置一起使用，用于10mm T型槽。(05876925)

05876926



弹簧夹

用于维持工件。配有逆止器。可安装在 discotom-60/-65, Discotom-6,
Labotom-5和Labotom-15 的切割轮右侧。用于10 mm T型槽。

05136903

低快速夹持装置

配有50 mm 高夹持板 和逆止器，用于Labotom-15 切割轮右手侧。
用于维持工件切断的部分。用于10 mm T型槽。

05876932



安全拓展盒

当切割长的工件时用来拓展切割室。安装在Labotom-15 的左手侧。
用于最大尺寸工件：120 mm / 4.7" 直径 或 200 x 90 mm / 8" x 3.5"。
尺寸：652 x 120 x 95 mm / 6.5 x 4.7 x 3.7"

06056903

附加冷却单元

配有喷水枪的冷却装置，用于灵活的冷却工件。

06056902



冷却系统 4

100升水箱，大泵，Cooli-1，过滤袋和转接板组成：
05766905, 057660xx, 05761116, 05766928, 05766927

电压

1 x 100 V / 50 Hz
1 x 100-120 V / 60 Hz
1 x 220-240 V / 50Hz
1 x 220-240 V / 60 Hz

05766716

05766723

05766722

05766724



工作台

用于Discotom和Labotom切割机。带有用于放置循环冷却单元，工具抽屉，切割轮架的隔间。
宽度：930 mm，深度：950 mm，高度：800 mm。

06266101

Struers的设备符合适用的国际指令和附属标准的规定。(详细信息请联系当地供应商)

本着持续改进产品的宗旨，Struers进行产品改进时保留不另行通知的权利。